



COMUNE DI RAGUSA

VERBALE DI DELIBERAZIONE DELLA GIUNTA MUNICIPALE

N. 192
del 17 MAG. 2007

OGGETTO: Cessione area all'ENEL Distribuzione s.p.a., occorrente per l'installazione di una cabina elettrica di trasformazione, di tipo box prefabbricata, da denominare "CRILE".

L'anno duemila 2007 Il giorno Settesette alle ore 14,20
del mese di Maggio nel Palazzo di Città e nella consueta sala delle
adunanze, in seguito ad invito di convocazione, si è riunita la Giunta Municipale con l'intervento dei Signori:

Presiede la seduta il Sindaco Nello Di Ferranti

Sono presenti i signori Assessori:

	Presenti	Assenti
1) dott.ssa Maria Teresa Tumino	<u>2'</u>	
2) ing. Salvatore Brinch	<u>2'</u>	
3) dr. Giovanni Cosentini		<u>2'</u>
4) dr. Rocco Bitetti	<u>2'</u>	
5) sig. Venerando Suizzo	<u>2'</u>	
6) dr. Giancarlo Migliorisi	<u>2'</u>	
7) geom. Francesco Barone		<u>2'</u>
8) sig. Giovanni Occhipinti		<u>2'</u>

Assiste il Vic Segretario Generale dott. me Annunziata Occhipinti

Il Presidente, constatato che il numero dei presenti è legale, dichiara aperta la seduta e invita i convenuti a deliberare sull'argomento in oggetto specificato

LA GIUNTA MUNICIPALE

-Vista la proposta, di pari oggetto n. 324 /Sett. VII del 17-05-2007

-Visti i pareri favorevoli sulla proposta espressi ai sensi della L.R. 11/12/1991 n.48 e successive modifiche:

- per la regolarità tecnica, dal Responsabile del Servizio;
- per la regolarità contabile dal Responsabile del Servizio di Ragioneria;
- sotto il profilo della legittimità, dal Segretario Generale del Comune;

-Ritenuto di dovere provvedere in merito;

- Visto l'art. 15 della L.R. n.44/91 e successive modifiche;

ad unanimità di voti resi nelle forme di legge

DELIBERA

- Approvare la proposta di deliberazione indicata in premessa per farne parte integrante e sostanziale e farla propria.

PROPOSTA PARTE INTEGRANTE

Letto, approvato e sottoscritto.

IL SINDACO

L'ASSESSORE ANZIANO

IL SEGRETARIO GENERALE

Il sottoscritto messo comunale attesta che copia della presente deliberazione è stata affissa all'Albo Pretorio il 22 MAG. 2007 fino al 05 GIU. 2007 per quindici giorni consecutivi.

Ragusa, li

22 MAG. 2007

IL MESSO COMUNALE
IL MESSO NOTIFICATORE
(*Letta Giovanni*)

Certificato di immediata esecutività della delibera

- Certifico che la deliberazione è stata dichiarata immediatamente esecutiva ai sensi del 2° Comma dell'Art.12 della L.R. n.44/91.
 Certifico che la deliberazione è stata dichiarata urgente ed immediatamente esecutiva ai sensi dell'Art.16 della L.R. n.44/91.

Ragusa, li

IL SEGRETARIO GENERALE

- Certifico che, contestualmente all'affissione all'Albo, la deliberazione è stata trasmessa in copia ai capi gruppo consiliari, ai sensi del 4° Comma dell'Art.15 della L.R. n.44/91.
 Certifico che entro dieci giorni dall'affissione all'Albo è/non è stata formulata richiesta di sottoposizione a controllo dell'atto deliberativo, ai sensi dei commi 3° e 5° dell'Art.15 della L.R. 44/91, così come sostituito con l'Art.4 della L.R. 23/97.

Ragusa, li

22 MAG. 2007

IL SEGRETARIO GENERALE
IL FUNZIONARIO CAPO SERVIZIO
(*Dott.ssa G. Zaffano*)

Il sottoscritto messo comunale attesta che copia della presente deliberazione è rimasta affissa all'Albo Pretorio di questo Comune per quindici giorni consecutivi dal 22 MAG. 2007 al 05 GIU. 2007

Ragusa, li

06 MAG. 2007

IL MESSO COMUNALE
IL MESSO NOTIFICATORE
(*Taddei Sergio*)

Certificato di avvenuta pubblicazione della deliberazione

Vista l'attestazione del messo comunale, certifico che la presente deliberazione, è stata affissa all'Albo Pretorio di questo Comune il giorno 22 MAG. 2007 ed è rimasta affissa per quindici giorni consecutivi decorrenti dal 22 MAG. 2007 senza opposizione.

Ragusa, li

06 MAG. 2007

IL SEGRETARIO GENERALE
IL SEGRETARIO GENERALE
(*Di Giuseppe Nicotri*)

Certificato di avvenuta esecutività della deliberazione

- Certifico che la deliberazione è divenuta esecutiva dopo il decimo giorno della pubblicazione.

Ragusa, li

01 GIU. 2007

IL SEGRETARIO GENERALE
IL SEGRETARIO GENERALE
(*Di Giuseppe Nicotri*)



COMUNE DI RAGUSA

SETTORE

Prot n. 326 /Sett. VII del 17-05-2007

Proposta di Deliberazione per la Giunta Municipale

OGGETTO: Cessione di area all'Enel distribuzione s.p.a.", occorrente per la installazione di cabina elettrica di trasformazione, di tipo BOX prefabbricata da denominare "CRILE".

Il sottoscritto Arch. Ennio Torrieri, Dirigente del Settore VII, propone alla Giunta Municipale il seguente schema di deliberazione.

LA GIUNTA MUNICIPALE

PREMESSO CHE:

L'ENEL DISTRIBUZIONE s.p.a. zona di Ragusa, con istanza diretta a questo Comune, richiedeva la cessione in proprietà di uno stacco di terreno, ubicato in Ragusa in c.da Brusce, prospiciente via Paolo Borsellino, appartenente al demanio comunale, della superficie di mq.15, in cui installare una cabina elettrica di trasformazione di tipo box prefabbricata, da denominare "CRILE", annotata in catasto al foglio 82 di Ragusa particella 562;

Lo stacco di terreno, oggetto della presente cessione, ricade all'interno del piano di lottizzazione n. 2/1991, approvato dalla C.E.C. in data 3.01.1991, la cui convenzione è stata stipulata in data 28.07.1994 rep. n. 25193., Notaio Maria Giuseppa Nicosia ed è pervenuto a questo Ente in dipendenza della stipula della sopraccitata convenzione, in quanto individuata fra le aree per urbanizzazioni; nella fattispecie esso si trova ubicato all'interno delle aree destinate a verde pubblico.

per come dichiarato nella richiesta di cessione avanzata dall'ENEL distribuzione " la realizzazione della suddetta cabina si rende indispensabile, perché, oltre a migliorare la qualità del servizio elettrico nelle zone limitrofe, ci consentirà di soddisfare la fornitura di energia elettrica sopradetta;

CONSIDERATO CHE:

la realizzazione della cabina elettrica in questione (sull'area oggetto della presente cessione) è da considerarsi di primaria importanza per l'intero comparto edilizio, in cui si andrà a realizzare, rientrando la stessa fra le opere di urbanizzazione;

pertanto, per quanto sopra, si ritiene di aderire alla sopra citata richiesta avanzata dall'ENEL, cedendo in piena proprietà l'area in questione, per il prezzo unitario di Euro 70,00 per mq. (al pari di altra stima riferita a cessione in proprietà alla stessa ENEL di aree per la installazione di cabine elettriche);

la superficie oggetto di cessione è pari a mq 15,00, si ricava che l'importo complessivo che l'ENEL DISTRIBUZIONE s.p.a. deve corrispondere a questo Comune all'atto della stipula dell'atto di trasferimento è pari a :

mq. 15,00 x 70,00./mq. = EURO 1.050,00

Vista la proposta di pari oggetto n. 324 /Sett. VII del 17-05-2007 |

Ritenuto di dovere provvedere in merito;

Visto l'art. 15 della L.R. n.44/91 e successive modifiche;

ad unanimità di voti, resi nelle forme di legge;

DELIBERA

- 1) di accogliere la sopraccitata proposta, avanzata a questo Ente dalla ENEL DISTRIBUZIONE S.p.a., zona di Ragusa, in ordine alla cessione in proprietà della sopraccitata area ;
- 2) di cedere all'ENEL DISTRIBUZIONE S.p.a. – zona di Ragusa l'area, di proprietà comunale, ubicata in Ragusa in c.da Brusce, prospiciente via Paolo Borsellino , annotata in catasto al foglio 82 particella 562 ,della superficie di mq. 15,00, ricadente all'interno del piano di lottizzazione n. 2/1991 ,così come sopra individuata, occorrente per l'installazione di cabina box prefabbricata;
- 3) fissare in Euro 70,00 per mq l'importo unitario del terreno da cedere all'ENEL DISTRIBUZIONE S.P.A. e ,quindi, complessivamente pari ad Euro 1.050,00, da versare, a favore del Comune di Ragusa, prima della stipula del rogito notarile;
- 4) autorizzare il Sindaco o persona da lui delegata alla stipula del relativo atto di trasferimento;
- 5) le spese di contratto inerenti e dipendenti, nessuna esclusa, sono a totale carico dell'ENEL DISTRIBUZIONE s.p.a.;
- 6) incamerare la superiore somma di Euro 1.050,00 al Cap. 425 Titolo 4° Cat. 1° risorsa 5050-Alienazione beni immobili- Bilancio 2007; *occ. 1445/07*

Ai sensi e per gli effetti della L.R. 11/12/1991, n.48 e art. 12 L.R. 30/2000, si esprime parere favorevole in ordine alla regolarità tecnica.		Si da atto che la retroscritta proposta non comporta, ne' direttamente ne' indirettamente, oneri finanziari, ne' presenta alcuno degli aspetti contabili, finanziari e fiscali previsti dalle vigenti norme, per cui il parere della regolarità contabile non è necessario in quanto si risolverebbe in atto inutile.	
Ragusa li, _____ I Il Dirigente <i>E. C. T. U.</i>		Ragusa li, _____ Il Dirigente	
Ai sensi e per gli effetti della L.R. 11/12/1991, n.48 e art. 12 L.R. 30/2000, si esprime parere favorevole in ordine alla regolarità contabile.		Si esprime parere favorevole in ordine legittimità.	
L'importo della spesa di € <i>1050,00</i> Va imputata al cap. <i>425</i>			
Ragusa li, <i>14/5/07</i> Il Responsabile del Servizio Finanziario <i>Prof.</i>		Ragusa li, <i>17-05-2007</i> Il Segretario Generale 	
Motivazione dell'eventuale parere contrario:			
<input type="checkbox"/> Da dichiarare di immediata esecuzione			

Allegati – Parte integrante:

- 1) _____
- 2) _____
- 3) _____
- 4) _____

Ragusa li, _____

Il Responsabile del Procedimento
[Signature]

Il Capo Settore
E. C. T. U.

Visto: L'Assessore al ramo





L'ENERGIA CHE TI ASCOLTA.

DIVISIONE INFRASTRUTTURE E RETI
UNITÀ TERRITORIALE RETE ELETTRICA SICILIA
ZONA DI RAGUSA

90146 Palermo, Casella Postale 120 - Zona Industriale #° Fase
T +39 0932353200 - F +39 0917829184

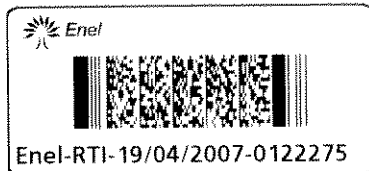
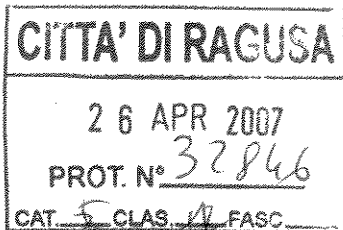

RTI/MAT/SU/UTR-SIC/ZO/ZORG/PLA

Raccomandata AR
Spett.le
COMUNE DI RAGUSA
UFF. PATRIMONIO
CORSO ITALIA, 72
97100 RAGUSA



Oggetto: **CESSIONE IN PROPRIETA' STACCO DI SUOLO COMUNALE PER INSTALLAZIONE CABINA ELETTRICA DI TRASFORMAZIONE DI TIPO BOX PREFABBRICATA DENOMINATA <<CRILE>>**

Con riferimento alla richiesta di fornitura d'energia elettrica avanzatoci dalla ditta lottizzante per l'allacciamento dei costruenti edifici, facenti parte del progetto di lottizzazione di c/da Brusce', approvato dalla C.E.C. con il N. 2 del 03/01/1991, in virtù dell'atto di convenzione stipulato in data 28/07/1994 N.25193 di rep. in Notar Maria Giuseppa Nicosia e al successivo sopralluogo effettuato con il geom. Giorgio Laterra (responsabile tecnico incaricato dai comproprietari dei lotti di cui alla predetta convenzione) è stata prevista la costruzione di una cabina elettrica di trasformazione M.T./ B.T., del tipo box prefabbricata bassa.

La realizzazione della suddetta cabina si rende indispensabile, perché, oltre a migliorare la qualità del servizio elettrico nella zona limitrofa, ci consentirà di soddisfare la fornitura di energia elettrica sopraddetta.

Il sito, per l'installazione della cabina elettrica da denominare "CRILE", è stato individuato all'interno di un area da destinare a verde attrezzato, così come si evince dalla tav.N.7 del progetto di lottizzazione; già ceduta, da parte della ditta lottizzante, a codesto Spett. le Comune, in virtù della convenzione sopra citata.

Vi preghiamo, pertanto, di voler deliberare la cessione in proprietà, ad un prezzo congruo, data la finalità dell'opera da realizzare, a questa Società di una porzione di suolo di mq.15 su cui posare la citata cabina box.

La suddetta area è distinta al C.T. del Comune di Ragusa al F. 82 part. 562 di ca. 15

Vi facciamo presente, altresì, che a seguito della richiesta avanzata, dalla ditta Laterra Giorgio, a codesto Comune per l'autorizzazione alla posa della cabina elettrica nella porzione di suolo sopra indicato è stato rilasciato, dal Settore VII, con Prot. N. 8549/07 del 07/01/2007, il Nulla Osta (che in copia si allega) all'installazione della medesima.

In esso viene specificato che per quanto riguarda la regolarizzazione degli atti attinenti alla cessione dell'area, sopra menzionata, dovrà essere data comunicazione all'Ufficio Contratti di codesto Comune; previo la consegna, al medesimo, dei documenti necessari per addivenire alla formalizzazione dell'atto deliberativo per la cessione a questa Enel Distribuzione del suddetto immobile.

Nell'attesa di un Vostro gradito cenno di riscontro cogliamo l'occasione per porgere distinti saluti.





L'ENERGIA CHE TI ASCOLTA.

DIVISIONE INFRASTRUTTURE E RETI
UNITÀ TERRITORIALE RETE ELETTRICA SICILIA
ZONA DI RAGUSA

90146 Palermo, Casella Postale 120 - Zona Industriale II^a Fase
T +39 0932353800 - F +39 0917829184

Carmelo Sidoti
IL RESPONSABILE

Allegati:
n° 1 planimetria per cessione area +
n° 1 copia lettera Prot. N.8549/07
L.G.

Copia a:
U.P.L. - ZONA DI RAGUSA



C.F. e Partita I.V.A.: 05779711000

LEGENDA

■ AREA DA ACQUISIRE PER POSA CABINA BOX

Enel
Divisione Infrastrutture e Reti
Zona di Ragusa
Ing. Carmelo Sidoti

 L'ENERGIA CHE TI ASCOLTA. Divisione Infrastrutture e Reti Rete Elettrica ZONA DI RAGUSA		DATA	SIGLA
	Disegnato	05/04/2007	
	Controllato		
RICHIESTA DI CESSIONE SUOLO COMUNALE PER LA POSA DELLA CABINA ELETTRICA DI TRASFORMAZIONE DI TIPO BOX PREFABBRICATA DENOMINATA <<CRILE>> IN VIA BORSELLINO RAGUSA	Visto		
	Scala:1:2000		
	Disegno N°		

F. 81



Scala originale: 1:2000
Dimensione cornice: 776.000 x 562.000 metri

Comune: RAGUSA/A
Foglio: 82
Richiedente: SCRIBANO ANGELO

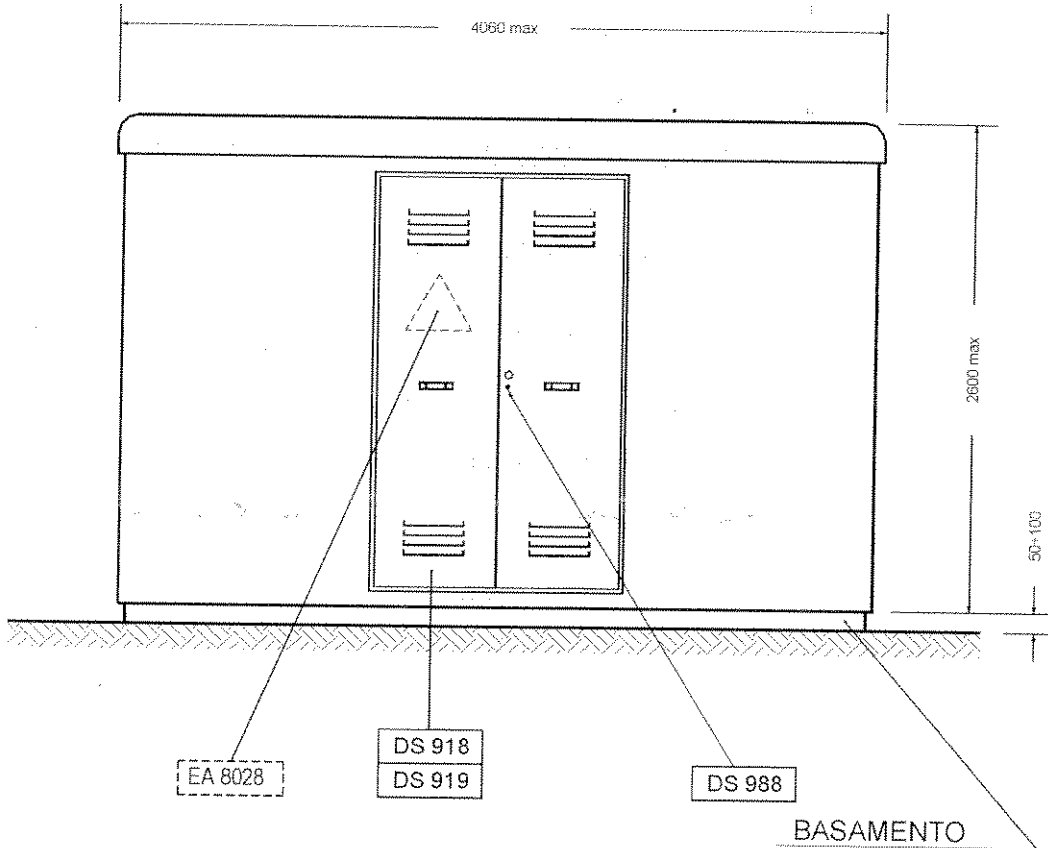
VISTA FRONTALE

ACQUISTI, APPALTI E UNIFICAZIONE - UNIFICAZIONE IMPIANTI

MATRICOLE

227280	CON SERRAMENTI IN VETRORESINA
227283	CON SERRAMENTI IN ACCIAIO INOX

1 - Prescrizioni per la costruzione, per il collaudo e per la fornitura :

per la costruzione : Prescrizioni ENEL DG 10061

per il collaudo : Prescrizioni ENEL DG 10062

per la fornitura : Prescrizioni ENEL DG 10063

2 - Dimensioni : 2500 x 4060 x 2600

3 - Elementi in cemento armato vibrato

4 - Unità di misura : numero di esemplari (n)

DESIGNAZIONE ABBREVIATA:

B	O	X		P	R	E	F	A	B	B	R	I	C	A	T	O		S	E	R	R	A	M	E	N	T	I		X	X	X
---	---	---	--	---	---	---	---	---	---	---	---	---	---	---	---	---	--	---	---	---	---	---	---	---	---	---	---	--	---	---	---

ACQUISTI, APPALTI E UNIFICAZIONE - UNIFICAZIONE IMPIANTI

VISTA LATERALE DESTRA

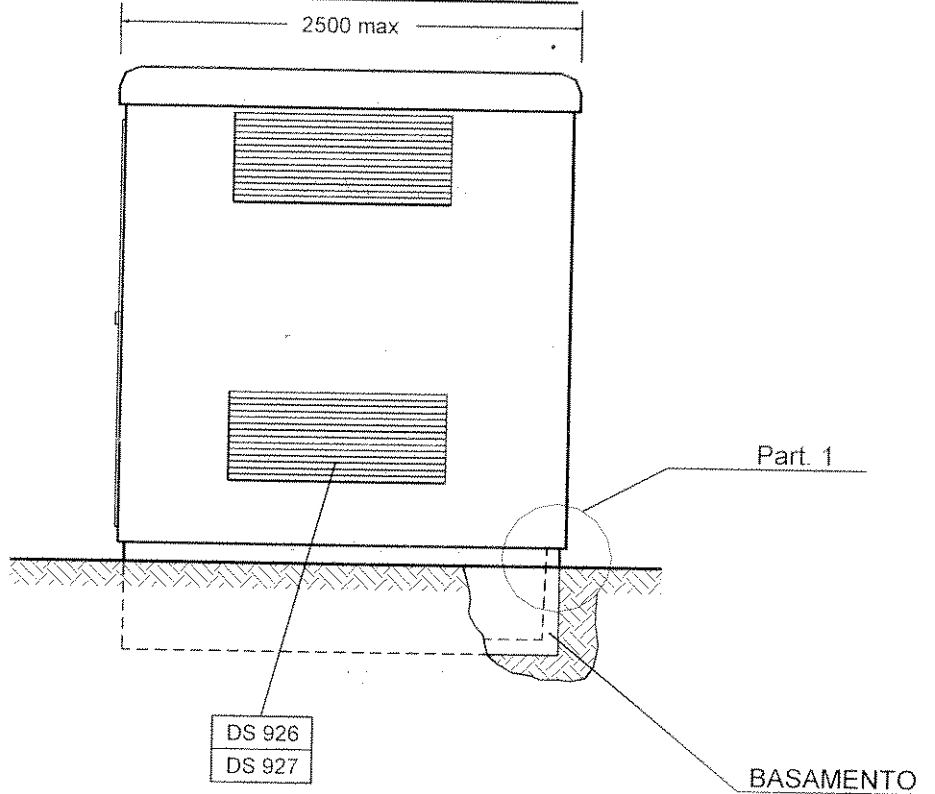

Part. 1
(Assemblaggio box-basamento)

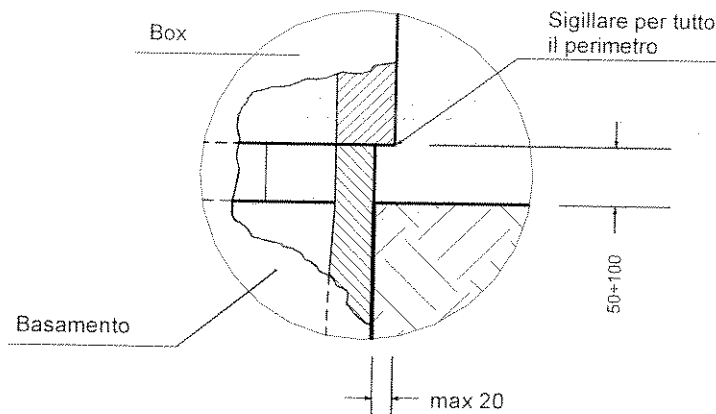

Per l'assemblaggio box-basamento non è previsto collegamento meccanico, ma un dispositivo di accoppiamento tale da impedire movimenti orizzontali tra i due elementi

ACQUISTI, APPALTI E UNIFICAZIONE - UNIFICAZIONE IMPIANTI

Sez. B - B

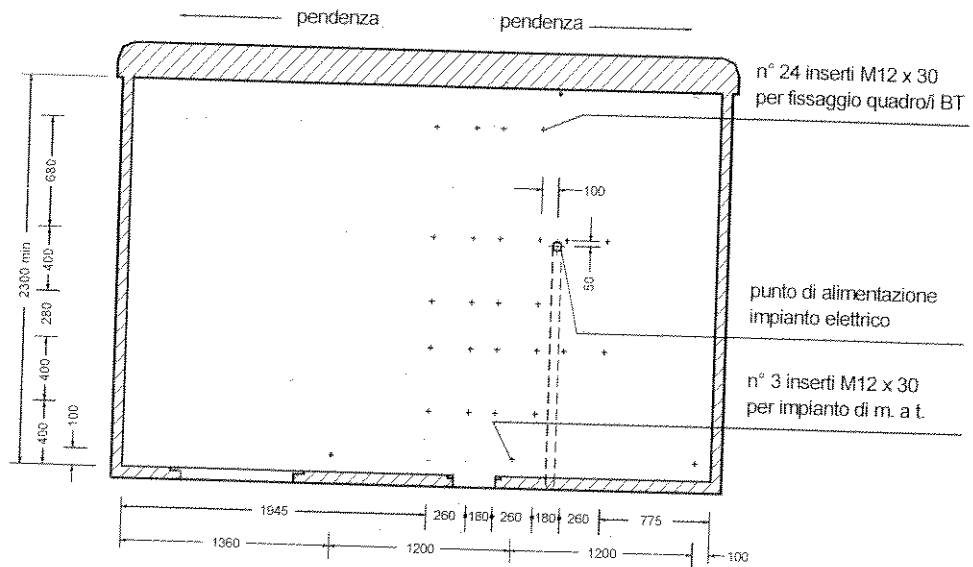

Sez. C - C

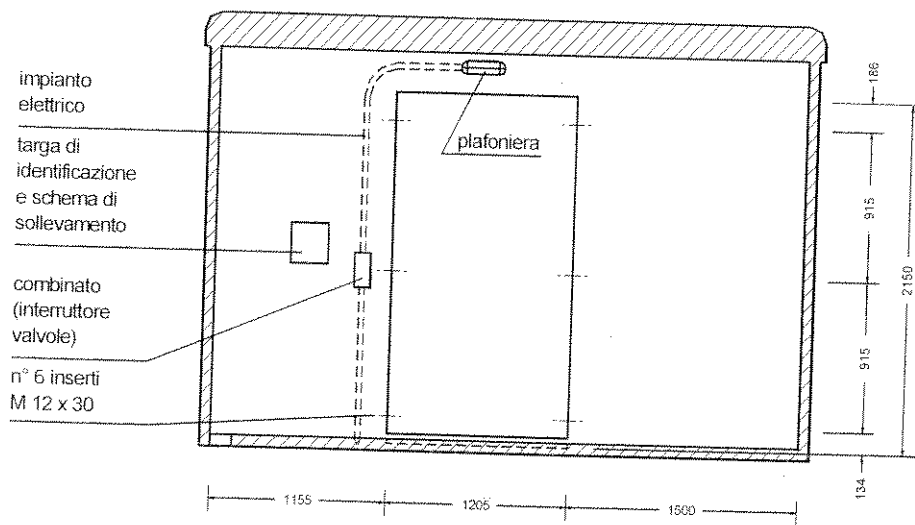

Sez. E - E

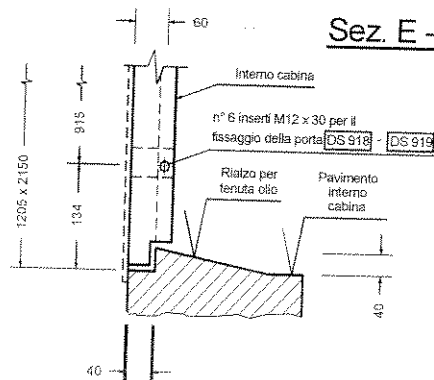

ACQUISTI, APPALTI E UNIFICAZIONE - UNIFICAZIONE IMPIANTI

Sez. D - D

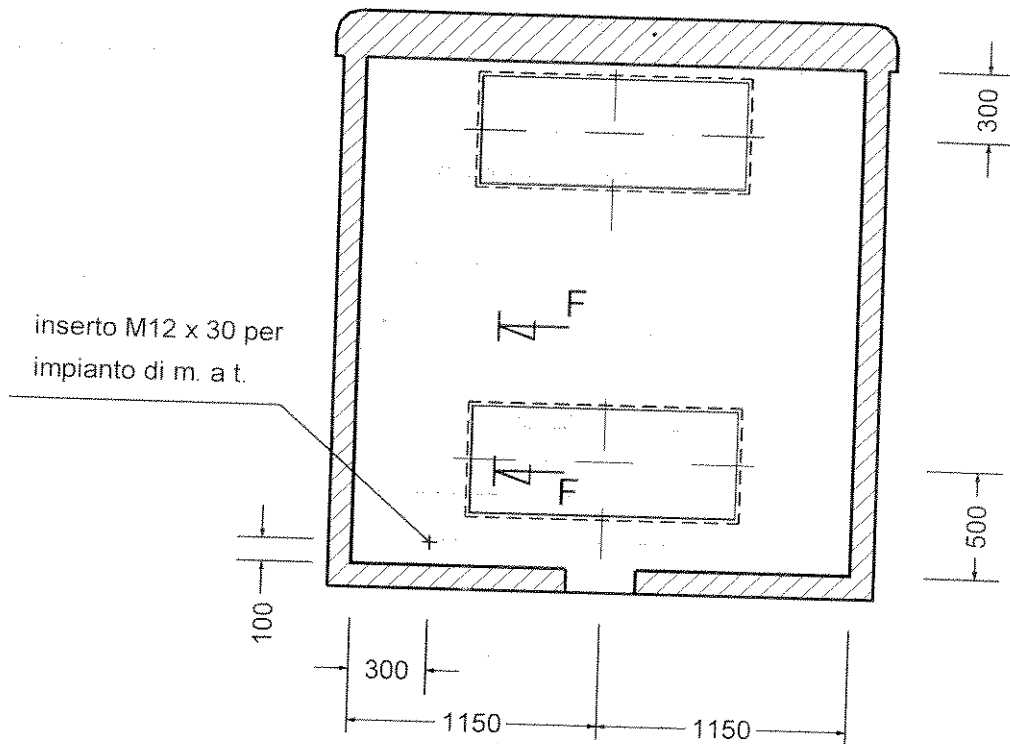

Sez. F - F

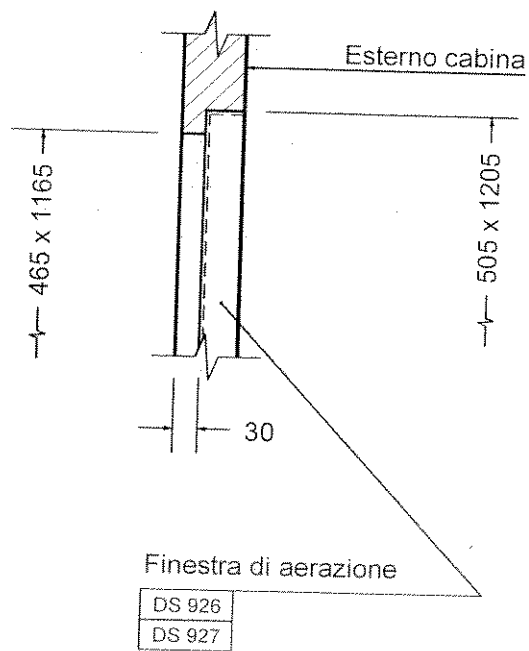

RACCOMANDATA R R



L'ENERGIA CHE TI ASCOLTA.

R



13320444012

ES

Posso Italiane - Tariffa raccomandata
Tassa e diritti pagati
Aut. n. DC/DCT/19544/2001 del 12/12/01

Polargloss